

# **BAB I**

## **PENDAHULUAN**

### **A. Latar Belakang**

Freeday Active Liquid merupakan salah satu produk baru dari brand Freeday Motoparts yang berupa spray untuk sterilisasi bakteri dan jamur, yang tentunya akan membutuhkan sebuah desain kemasan dan media promosi sebagai *brand identity*. Desain kemasan pada produk ini akan berupa desain label pada botol spray dan desain kemasan kotak atau box untuk botol itu sendiri yang mana pada kompetitornya biasanya hanya menggunakan desain label pada botol saja, tidak menggunakan desain kemasan kotak atau box.

Produk ini dapat digunakan untuk perlengkapan berkendara roda dua atau motor terutama helm, namun bisa juga untuk perlengkapan lainnya seperti, sarung tangan, jaket, dan sepatu. Di Indonesia sendiri pengguna sepeda motor cukup banyak, terhitung pada tahun 2020 terdapat 115.023.039 yang menggunakan sepeda motor<sup>1</sup>. Beberapa perlengkapan dibutuhkan untuk mengendarai roda dua, seperti helm, sarung tangan, jaket maupun yang lainnya.

Perlengkapan mengendarai motor juga harus rutin dibersihkan agar terhindar dari jamur dan bakteri. Terdapat beberapa produk yang beredar dipasaran yang berguna untuk menghilangkan jamur dan bakteri dengan cara yang efektif dan

---

<sup>1</sup> (<https://www.bps.go.id/indicator/17/57/1/jumlah-kendaraan-bermotor.html>)

mudah juga sekaligus berfungsi untuk sebagai parfum pada helm, yaitu seperti produk spray *Safe Clean Freshener Perfume*<sup>2</sup>. Produk tersebut berbentuk cairan sebanyak 60 ml yang bisa disemprotkan pada benda yang ingin disterilisasi dari jamur dan bakteri, selain itu produk ini berperan sebagai *perfume* yang memiliki aroma *Coffee Mocca*. Selain produk *Safe Clean Freshener Perfume*, juga masih terdapat produk dari merk lain, seperti Bowin Oxy Activ Spray. Produk tersebut juga memiliki fungsi yang sama yaitu mensterilisasi jamur dan bakteri sebagai penyebab bau, produk yang berisi 75 ml ini memiliki tiga varian aroma, yaitu *Natural Fresh* (tanpa aroma), *Coffee Milk* dan *Stawberry cheesecake*<sup>3</sup>. Selain dari kedua produk tersebut, masih banyak terdapat produk serupa yang beredar dipasaran, seperti Produk *spray Freeday Active Liquid* dari *brand Freeday Motoparts*. Produk ini bisa mensterilisasi atau menghilangkan bakteri dan jamur yang menjadi penyebab bau pada helm maupun perlengkapan bermotor lainnya dengan cara menyemprotkannya pada bagian yang ingin disterilisasi.

*Brand Freeday motoparts* sendiri bergerak dibidang otomotif, terutama pada perlengkapan, *sparepart*, dan variasi motor atau kendaraan roda dua. Salah satu keunggulan pada produk *spray* dari *brand* ini memiliki ialah memiliki empat varian aroma, yaitu *Ocean Breeze*, *My Speeday*, *Deep Jungle*, *Rocky Coffee*. Keunggulan lainnya yang terdapat pada produk ini yaitu dari segi harga yang terjangkau dari

---

<sup>2</sup> (<https://www.tokopedia.com/crystalclean/parfum-penghilang-bau-helm-spray-anti-bakteri-kuman> )

<sup>3</sup> (<https://www.tokopedia.com/houseofcareofficial/spray-pengharum-penghilang-bau-helm-jaket-sepatu-spray-anti-bakteri-strawberry>) (Anggraini, 2014) (Witari, Nyoman, Widyana, & Nyoman, 2014) (Maria, 2018)

kompetitornya juga memiliki kapasitas 100 ml per botolnya. Selain bisa digunakan pada helm, produk ini juga bisa digunakan di berbagai media lain, seperti sarung tangan, jaket dan lain sebagainya. Produk ini merupakan salah satu produk baru dari *brand Freeday Motoparts* yang tentunya membutuhkan kemasan.

Kemasan merupakan bagian yang penting untuk sebuah produk. Berbagai macam kemasan dibuat berbeda dan semenarik mungkin pada tiap produk. Selain berguna sebagai pelindung produk, kemasan yang di desain berbeda dan semenarik mungkin bisa menjadi identitas produk itu sendiri.

Tujuan dari desain kemasan ialah untuk mengkomunikasikan identitas pada setiap produknya. Desain kemasan memiliki pesan visual yang ingin disampaikan produsen kepada calon pembeli. Desain kemasan pada produk yang dibuat menarik dan berbeda dengan kompetitornya bisa menciptakan citra visual yang kuat dibenak konsumen mengenai produk itu sendiri.

Selain desain kemasan yang merupakan salah satu bagian yang penting, media promosi juga tidak kalah penting dalam suatu produk. Karena dengan adanya media promosi bisa membantu penjualan terhadap suatu produk. Terdapat berbagai macam media promosi, salah satunya ialah poster. Poster merupakan salah satu media yang banyak digunakan untuk menyampaikan pesan dan informasi. Poster mengombinasikan kata-kata, garis maupun gambar yang dibuat semenarik mungkin agar menarik perhatian dan juga agar pesan yang ingin disampaikan bisa tersampaikan dengan baik.



Gambar 1. 1 Referensi poster promosi <https://tinyurl.com/2xxbvjfs>  
Diakses pada tanggal 27 September 2022



Gambar 1. 2 Referensi poster promosi <https://tinyurl.com/mr46853z>  
Diakses pada tanggal 27 September 2022

Terdapat beberapa poster yang akan dibuat yang berisi pesan yang berbeda-beda mengenai produk ini, seperti poster berisikan pengenalan dari produk ini sendiri, cara penggunaan, juga keunggulan dari produk ini. Poster yang berisi

beberapa informasi itu juga akan disisipkan foto produk dari produk *Freeday Active Liquid*.

Poster merupakan media promosi yang akan digunakan pada produk *Freeday Active Liquid*. Dengan adanya media promosi, akan membantu pada produk ini bersaing dipasaran. *Freeday Active Liquid* harus tampil dengan menunjukkan keunikannya sendiri yang memiliki empat varian wangi berbeda.

Produk *spray Freeday Active liquid* membutuhkan beberapa desain kemasan yang berbeda untuk tiap varian aromanya, desain kemasan tersebut harus bisa menciptakan citra visual yang kuat di benak masyarakat. Media promosi juga dibutuhkan untuk keperluan pemasaran dan untuk memperkenalkan produk ini pada calon konsumen. Maka dari itu penulis tertarik untuk menjadikan produk *Freeday Active Liquid* dari brand *Freeday Motoparts* sebagai objek tugas akhir yang perlu dibuatkan perancangan desain kemasan dan media promosi, sehingga produk ini dapat bersaing dipasaran dan agar dapat menarik konsumen.

## **B. Rumusan Masalah**

Berdasarkan latar belakang masalah diatas, maka dapat disimpulkan rumusan masalah:

“Bagaimana perancangan Desain Kemasan dan Media Promosi Pada Produk *Freeday Active Liquid* sebagai brand identity?”

### **C. Tujuan Skripsi Aplikatif**

Adapun tujuan dilaksanakannya tugas akhir ini adalah untuk merancang desain kemasan dan media promosi pada produk *Freeday Active Liquid*.

### **D. Manfaat Perancangan**

#### **1. Manfaat Akademis**

Tugas akhir ini dapat menjadi referensi bagi pekerja kreatif ataupun mahasiswa di bidang yang sama, terutama di bidang Visual komunikasi yang mempelajari rangkaian proses menyampaikan pesan menggunakan media penggambaran. Tugas akhir ini juga dapat memberikan informasi mengenai perancangan desain kemasan suatu produk beserta media promosinya. Tugas akhir ini menjadi sumbangan pustaka untuk mengembangkan bidang akademis.

#### **2. Manfaat Praktis**

Hasil dari tugas akhir ini juga dapat bermanfaat untuk menambah wawasan pengetahuan kepada khalayak bahwa perancangan desain kemasan dan media promosi dapat memberi informasi, mengedukasi, juga membuat produk bisa bersain dan bertahan dipasaran.

## **E. Teknik Pengambilan Data**

Teknik pengambilan data dalam melaksanakan skripsi aplikatif pada produk *Freeday Active Liquid* produksi *Freeday Motoparts*, sebagai berikut:

### a. *Focus Group Discussion*

Penulis melakukan *brainstorming* dan diskusi dengan pak Khrisma Adi selaku *Owner* dari brand *Freeday Motoparts* mengenai perancangan desain kemasan dan media promosi pada produk *Freeday Active Liquid*. Diskusi ini dilakukan agar mendapat kesepahaman antar peneliti dengan *client* yaitu *Owner* dari *Freeday Motoparts* mengenai desain yang diinginkan, juga agar peneliti bisa membuat sebuah desain yang bisa menyampaikan informasi kepada khalayak sesuai yang diinginkan *client*.

### b. Studi Dokumen

Penulis melakukan studi dokumen yang berkaitan dengan perancangan ini. Penulis bisa memperoleh wawasan atau data melalui teks, gambar, foto dan dokumen lainnya. Penulis mencari desain kemasan maupun poster sebagai media promosi yang serupa dengan perancangan kali ini untuk dijadikan referensi.

## F. Sketsa Perancangan

Produk ini akan memiliki dua kemasan, yaitu kemasan dasar atau utama yang berbentuk botol *spray*, lalu kemasan tambahan sebagai *brand identity* yang berbentuk box akan melindungi kemasan dasar atau utama.

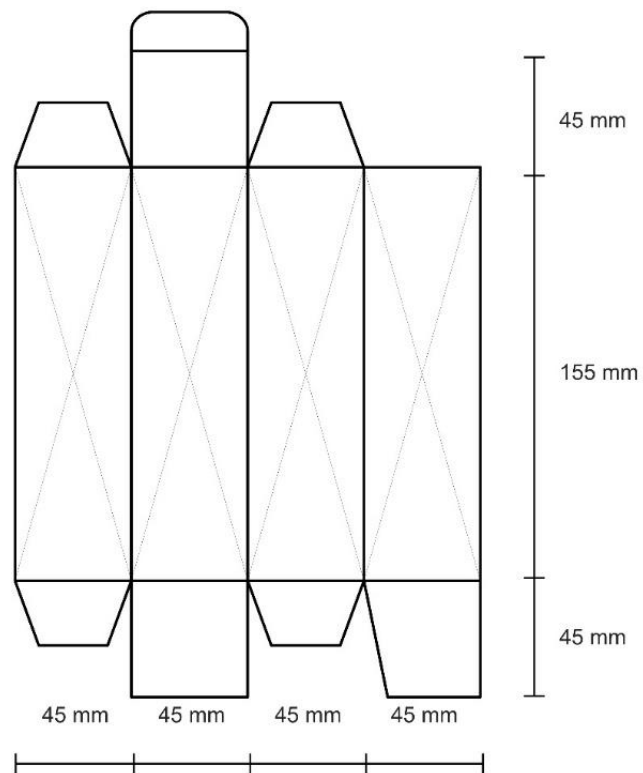

Gambar 1. 3 Sketsa ukuran desain kemasan tambahan

	Size	Item
	155x45x45 mm	Spray Freeday

Gambar 1. 4 Keterangan ukuran desain kemasan tambahan



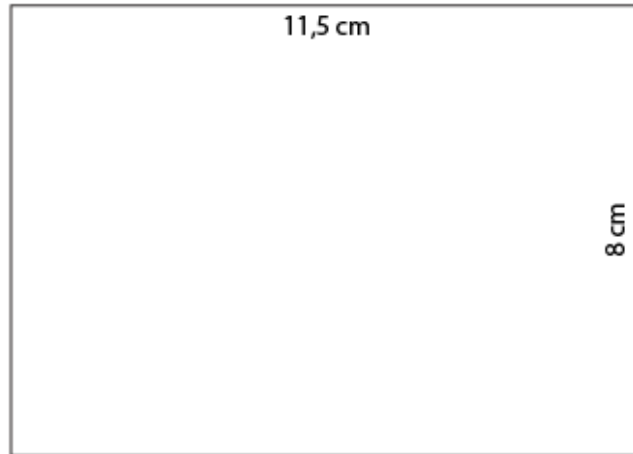

*Gambar 1. 5 Sketsa ukuran desain kemasan dasar*

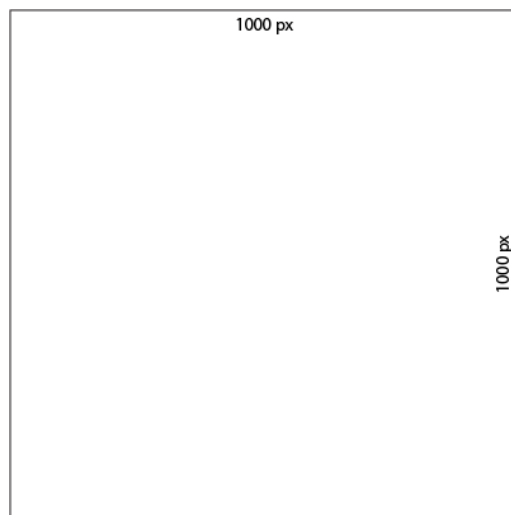

*Gambar 1. 6 Sketsa ukuran desain poster sebagai media promosi*